	INFORME DE I.N.D		Nº 17.564		
	CONTROL DE POZO		HOJA 1 de 5		
CATEGORIA INSPECCIÓN		IV			
PROCEDIMIENTO: PO-45 <input checked="" type="checkbox"/>	CLIENTE: CAM SRL	FECHA:	30	03	2026
PRÁCTICA DEL CLIENTE: <input type="checkbox"/>	Nº PARTE: 4.147	LUGAR DE INSPECCIÓN:	BASE CLIENTE		
MARCA: TORREGIANI	MODELO: N/A	CAPACIDAD:	9 MTS 3		
INTERNO: 296	DOMINIO: AD-281-CR	VIGENCIA:	12 MESES		

Inspección a metal limpio:	Arenado <input type="checkbox"/>	Limpieza Mecánica <input checked="" type="checkbox"/>		
Inspe. Us Cisterna <input checked="" type="checkbox"/>	Cisterna <input checked="" type="checkbox"/>	Línea <input type="checkbox"/>	Falla <input type="checkbox"/>	Espesor <input checked="" type="checkbox"/>
Prueba de Estanqueidad Cisterna	Si <input checked="" type="checkbox"/>	No <input type="checkbox"/>		
Prueba Hidráulica:				
Válvula de Seguridad	<input checked="" type="checkbox"/>	Presión de Diseño	3000	PSI
		Presión de Prueba	1250	PSI
Línea	<input type="checkbox"/>	Presión de Diseño	N/A	PSI
		Presión de Prueba	N/A	PSI
Manguerote	<input type="checkbox"/>	Presión de Diseño	N/A	PSI
		Presión de Prueba	N/A	PSI

EQUIPO UTILIZADO	Nº DE SERIE / LOTE	Nº DE CERTIFICADO	F. CALIBRACIÓN	F. DE VENCIMIENTO
LÁMPARA UV	9296	61245	19/5/2025	may-30
YUGO	0586	61246	6/5/2025	may-30
EQUIPO UT1	202000541886	61239	8/5/2025	8/5/2026
BOBINA AC-DC	1414	61248	21/5/2025	21/5/2026
MEDIDOR DE CAMPO	GM 064	NO APLICA	NO APLICA	NO APLICA
PARTICULAS S/H	2101005648	NO APLICA	1/6/2021	1/6/2026
MASA PATRON	864	45944	1/8/2023	1/8/2028

DETALLE DE INSPECCIÓN

DESCRIPCIÓN	APTO	NO APTO	
Detección de Fisuras	<input checked="" type="checkbox"/>	<input type="checkbox"/>	
Estado de Golpeador	<input checked="" type="checkbox"/>	<input type="checkbox"/>	
Estado de Línea	<input checked="" type="checkbox"/>	<input type="checkbox"/>	
Estado de Cisterna	<input checked="" type="checkbox"/>	<input type="checkbox"/>	
Estado General	<input checked="" type="checkbox"/>	<input type="checkbox"/>	

Aprobación según procedimiento Nº PO-45 ASME V;B 31.3 ;API 570; ASTM-797	SI
--	-----------

DETALLE DE TAREAS REALIZADAS - OBSERVACIONES - COMENTARIOS

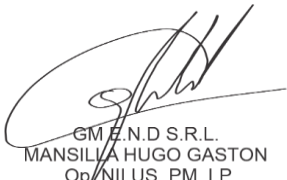
 GM E.N.D S.R.L. MANSILLA HUGO GASTON Op/NII US. PM. LP		PRECINTO Nº	
		FECHA PUESTA EN VIGENCIA	
FIRMA OPERADOR GM END S.R.L.	FIRMA CLIENTE - ACLARACIÓN	FIRMA - ACLARACIÓN	

CALLE 3275 N°277 BARRIO ACCESO SUR/PARQUE INDUSTRIAL- CHUBUT-9000 - CEL: (0297) 15-6256447-Email: mansilla.end@gmail.com

	INFORME DE I.N.D	Nº 17.564
	CONTROL DE POZO	HOJA 2 de 5
		W.o.

PROCEDIMIENTO:	PO-45	X	CLIENTE:	CAM SRL	FECHA:	30	03	2026
----------------	--------------	----------	----------	----------------	--------	-----------	-----------	-------------

PRÁCTICA DEL CLIENTE:	0	Nº PARTE:	4.147	LUGAR DE INSPECCIÓN:	BASE CLIENTE
-----------------------	----------	-----------	--------------	----------------------	---------------------



MEDICIÓN DE ESPESORES POR ULTRASONIDO EN:						Milímetros (mm)
Punto	CASQUETE A	CASQUETE B	S1	S2	S3	S4
1	6,7	6,8	7,1	6,7	6,9	6,7
2	6,6	6,8	6,9	6,9	6,7	6,6
3	6,6	7,0	6,8	7,1	6,8	6,6
4	6,8	6,8	6,6	7,0	6,9	6,6
5	6,6	6,9	6,7	6,7	7,0	6,6
6	6,8	6,9	6,7	6,9	7,1	6,7
7	7,0	6,7	6,8	6,7	6,9	6,7
8	6,7	6,9	6,9	6,9	6,8	6,7
9	6,7	7,0	7,0	7,0	6,9	6,7

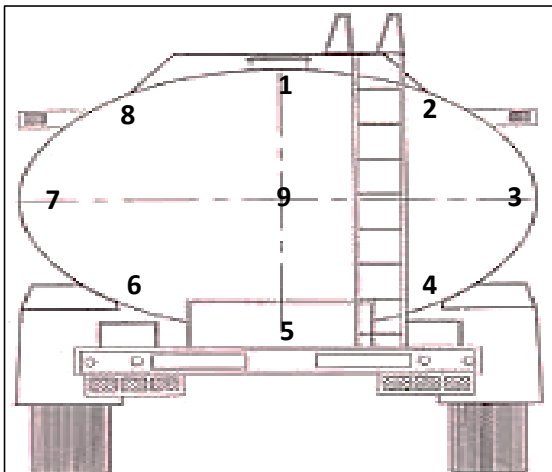

 GM E.N.D S.R.L. MANSILLA HUGO GASTON Op/NII US. PM. LP FIRMA OPERADOR GM END S.R.L.		PRECINTO Nº FECHA PUESTA EN VIGENCIA	
FIRMA CLIENTE - ACLARACIÓN	FIRMA - ACLARACIÓN		

CALLE 3275 N°277 BARRIO ACCESO SUR/PARQUE INDUSTRIAL- CHUBUT-9000 - CEL: (0297) 15-6256447-Email: mansilla.end@gmail.com

	INFORME DE I.N.D	N° 17.564
	CONTROL DE POZO	HOJA 3 de 5
		W.O.

PROCEDIMIENTO: PO-45 X	CLIENTE: CAM SRL	FECHA: 30 / 03 / 2026
-------------------------------	-------------------------	--

PRÁCTICA DEL CLIENTE: 0	N° PARTE: 4.147	LUGAR DE INSPECCIÓN: BASE CLIENTE
--------------------------------	------------------------	--

MEDICIÓN DE ESPESORES US-GOLPEADOR

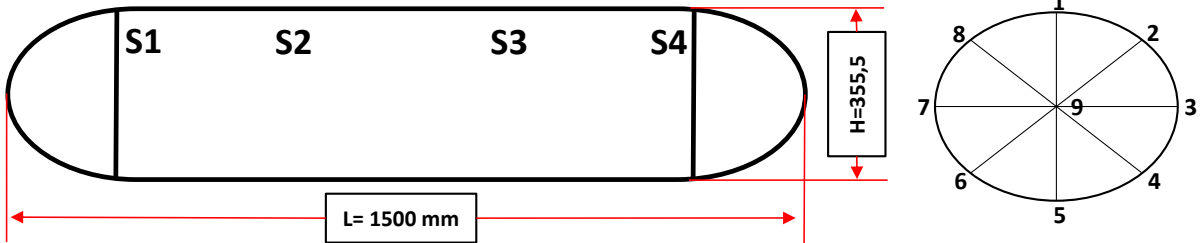

MEDICIÓN DE ESPESORES POR ULTRASONIDO EN:						Milímetros (mm)
Punto	CASQUETE A	CASQUETE B	S1	S2	S3	S4
1	10,1	9,8	9,4	9,3	9,2	9,8
2	9,5	10,0	9,4	9,4	9,3	9,8
3	10,0	9,9	9,1	9,1	9,0	9,1
4	9,8	9,8	9,2	9,1	9,5	



VALVULA DE VENDEO	
N°	N/A
∅	4"
PH	N/A

VALVULA DE VENDEO	
N°	N/A
∅	N/A
PH	N/A



VALVULA DE SEGURIDAD	
Ap	1250 PSI
PRECINTO	# 7184

 GM E.N.D S.R.L. MANSILLA HUGO GASTON Op/NII US. PM. LP		PRECINTO N°	
			FECHA PUESTA EN VIGENCIA
	FIRMA OPERADOR GM END S.R.L.	FIRMA CLIENTE - ACLARACIÓN	FIRMA - ACLARACIÓN

CALLE 3275 N°277 BARRIO ACCESO SUR/PARQUE INDUSTRIAL- CHUBUT-9000 - CEL: (0297) 15-6256447-Email: mansilla.end@gmail.com

	INFORME DE I.N.D		Nº 17.564 HOJA 4 de 5 W.O.		
	CONTROL DE POZO				
PROCEDIMIENTO: PO-45 x	CLIENTE: CAM SRL	FECHA: 30 03 2026			
PRÁCTICA DEL CLIENTE: 0	Nº PARTE: 4.147	LUGAR DE INSPECCIÓN: BASE CLIENTE			

MEDICIÓN DE ESPESORES POR ULTRASONIDO (EN mm)

DESCRIPCIÓN	1	2	3	4
PLANO A	9	9,2	9,4	9,4
PLANO B	9,1	9,1	9,1	9,1
PLANO C	9,4	9,3	9,3	9,4
PLANO D	9,4	9,4	9,4	9,4
PLANO E	12,5	12,4	12,4	12,2
PLANO F	8,7	8,9	8,9	8,9
PLANO G	8,4	8,5	8,5	8,5
PLANO H	8,7	8,7	8,8	8,9
PLANO I	8,9	8,9	8,9	8,9
PLANO J	8,8	8,9	8,8	8,7
PLANO K	8,4	8,5	8,5	8,5
PLANO L	8,4	8,5	8,4	8,5
PLANO M	8,6	8,5	8,5	8,5
PLANO N	11,5	11,2	11,5	11,3
PLANO Ñ	9,2	9,2	9,1	9,2

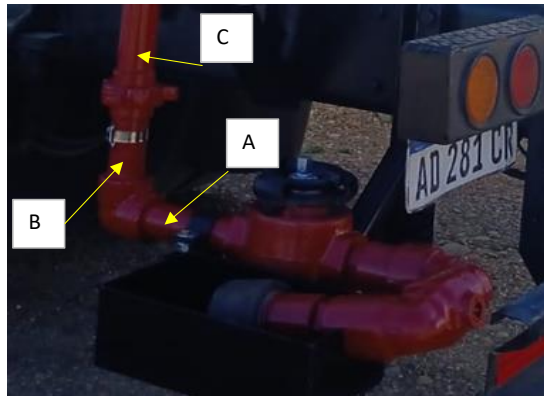
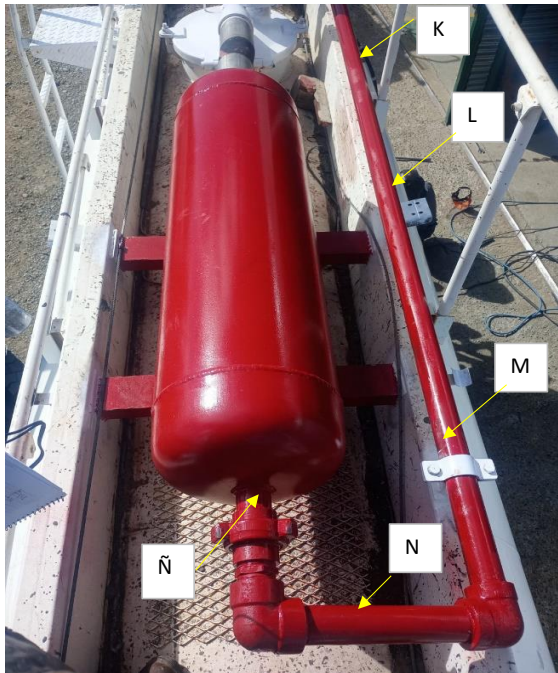
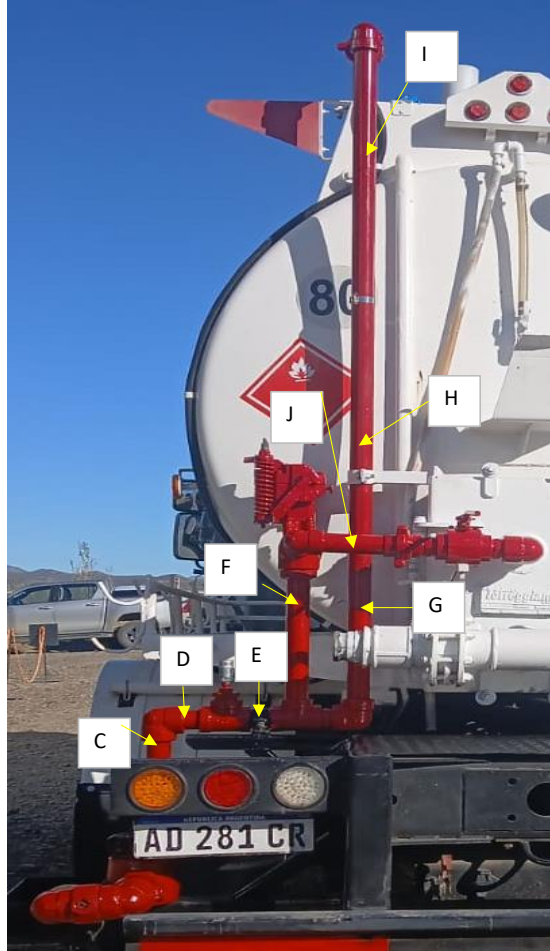

 GM E.N.D S.R.L. MANSILLA HUGO GASTON Op. NII US. PM. LP FIRMA OPERADOR GM END S.R.L.	FIRMA CLIENTE - ACLARACIÓN	PRECINTO Nº
		FIRMA - ACLARACIÓN
		FECHA PUESTA EN VIGENCIA

CALLE 3275 N°277 BARRIO ACCESO SUR/PARQUE INDUSTRIAL- CHUBUT-9000 - CEL: (0297) 15-6256447-Email: mansilla.end@gmail.com

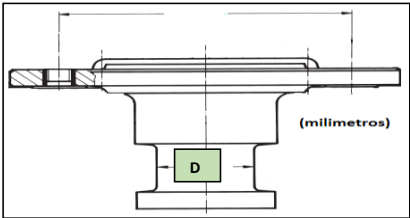
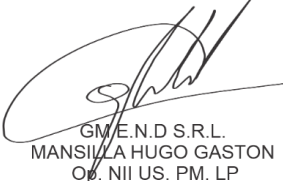
	INFORME DE I.N.D		Nº 17.564 HOJA 5 de 5 W.O.	
	CONTROL DE POZO			
PROCEDIMIENTO: PO-45 <input checked="" type="checkbox"/>	CLIENTE: CAM SRL	FECHA: 30 / 03 / 2026		
PRÁCTICA DEL CLIENTE: 0	Nº PARTE: 4.147	LUGAR DE INSPECCIÓN: BASE CLIENTE		
MANGUEROTE				
LONGITUD				
PH				
Nº IDENT				
DIÁMETRO				
APROBADO	SI <input type="checkbox"/>	NO <input type="checkbox"/>		
PERNO REY				
				
MARCA	N/A			
CAPACIDAD	N/A			
Nº IDENT				
DIÁMETRO				
APROBADO	SI <input type="checkbox"/>	NO <input type="checkbox"/>		
 GM E.N.D S.R.L. MANSILLA HUGO GASTON Op. NII US. PM. LP	PRECINTO Nº			
	FIRMA OPERADOR GM END S.R.L.		FIRMA CLIENTE - ACLARACIÓN	
	FIRMA OPERADOR GM END S.R.L.		FIRMA - ACLARACIÓN	

CALLE 3275 Nº277 BARRIO ACCESO SUR/PARQUE INDUSTRIAL- CHUBUT-9000 - CEL: (0297) 15-6256447-Email: mansilla.end@gmail.com