	INFORME DE I.N.D		Nº 17.343 HOJA 1 de 5		
	CONTROL DE POZO		CATEGORIA INSPECCIÓN IV		
PROCEDIMIENTO: PO-45 <input checked="" type="checkbox"/>	CLIENTE: CAM SRL	FECHA:	06	03	2026
PRÁCTICA DEL CLIENTE: <input type="checkbox"/>	Nº PARTE: 4.121	LUGAR DE INSPECCIÓN:	BASE CLIENTE		
MARCA: TORREGIANI	MODELO: N/A	CAPACIDAD:	9 MTS 3		
INTERNO: 441	DOMINIO: AG 829 ZR	VIGENCIA:	12 MESES		

Inspección a metal limpio:	Arenado <input type="checkbox"/>	Limpieza Mecánica <input checked="" type="checkbox"/>		
Inspe. Us Cisterna <input checked="" type="checkbox"/>	Cisterna <input checked="" type="checkbox"/>	Línea <input checked="" type="checkbox"/>	Falla <input type="checkbox"/>	Espesor <input checked="" type="checkbox"/>
Prueba de Estanqueidad Cisterna Si <input checked="" type="checkbox"/>	No <input type="checkbox"/>			
Prueba Hidráulica:				
Válvula de Seguridad	<input checked="" type="checkbox"/>	Presión de Diseño	3000	PSI
		Presión de Prueba	1250	PSI
Línea	<input checked="" type="checkbox"/>	Presión de Diseño	3000	PSI
		Presión de Prueba	3000	PSI
Manguerote	<input type="checkbox"/>	Presión de Diseño	N/A	PSI
		Presión de Prueba	N/A	PSI

EQUIPO UTILIZADO	Nº DE SERIE / LOTE	Nº DE CERTIFICADO	F. CALIBRACIÓN	F. DE VENCIMIENTO
LÁMPARA UV	9296	61245	19/5/2025	may-30
YUGO	0586	61246	6/5/2025	may-30
EQUIPO UT1	202000541886	61239	8/5/2025	8/5/2026
BOBINA AC-DC	1414	61248	21/5/2025	21/5/2026
MEDIDOR DE CAMPO	GM 064	NO APLICA	NO APLICA	NO APLICA
PARTICULAS S/H	2101005648	NO APLICA	1/6/2021	1/6/2026
MASA PATRON	864	45944	1/8/2023	1/8/2028

DETALLE DE INSPECCIÓN

DESCRIPCIÓN	APTO	NO APTO
Detección de Fisuras	<input checked="" type="checkbox"/>	<input type="checkbox"/>
Estado de Golpeador	<input checked="" type="checkbox"/>	<input type="checkbox"/>
Estado de Línea	<input checked="" type="checkbox"/>	<input type="checkbox"/>
Estado de Cisterna	<input checked="" type="checkbox"/>	<input type="checkbox"/>
Estado General	<input checked="" type="checkbox"/>	<input type="checkbox"/>



Aprobación según procedimiento Nº PO-45 ASME V;B 31.3 ;API 570; ASTM-797
 SI

DETALLE DE TAREAS REALIZADAS - OBSERVACIONES - COMENTARIOS

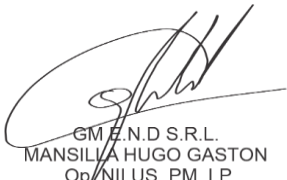
 GM E.N.D S.R.L. MANSILLA HUGO GASTON Op/NII US. PM. LP		PRECINTO Nº
		FECHA PUESTA EN VIGENCIA
FIRMA OPERADOR GM END S.R.L.	FIRMA CLIENTE - ACLARACIÓN	FIRMA - ACLARACIÓN

	INFORME DE I.N.D			Nº 17.343		
	CONTROL DE POZO			HOJA 2 de 5		
PROCEDIMIENTO: PO-45 X			CLIENTE: CAM SRL	FECHA: 06 03 2026		
PRÁCTICA DEL CLIENTE: 0		Nº PARTE: 4.121	LUGAR DE INSPECCIÓN: BASE CLIENTE			



MEDICIÓN DE ESPESORES POR ULTRASONIDO EN:						Milímetros (mm)
Punto	CASQUETE A	CASQUETE B	S1	S2	S3	S4
1	6,5	6,4	6,6	6,6	6,5	6,7
2	6,5	6,6	6,6	6,5	6,5	6,5
3	6,6	6,5	6,6	6,5	6,7	6,5
4	6,4	6,5	6,5	6,5	6,6	6,5
5	6,5	6,4	6,5	6,7	6,5	6,6
6	6,5	6,7	6,6	6,6	6,5	6,7
7	6,5	6,6	6,4	6,7	6,6	6,5
8	6,4	6,6	6,6	6,5	6,5	6,6
9	6,7	6,5	6,5	6,6	6,5	6,5

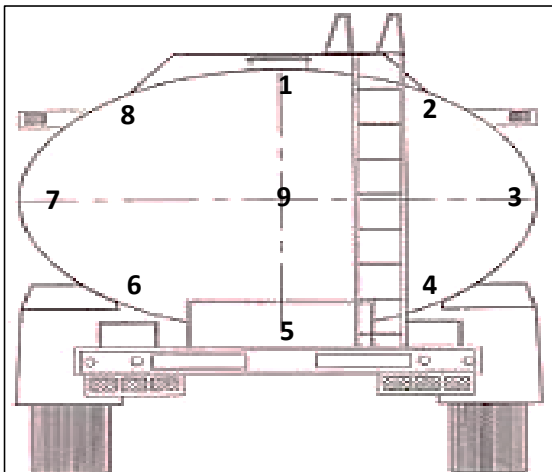

 GM E.N.D S.R.L. MANSILLA HUGO GASTON Op/NII US. PM. LP		PRECINTO Nº	
		FECHA PUESTA EN VIGENCIA	
FIRMA OPERADOR GM END S.R.L.	FIRMA CLIENTE - ACLARACIÓN	FIRMA - ACLARACIÓN	

CALLE 3275 N°277 BARRIO ACCESO SUR/PARQUE INDUSTRIAL- CHUBUT-9000 - CEL: (0297) 15-6256447-Email: mansilla.end@gmail.com

	INFORME DE I.N.D	N° 17.343
	CONTROL DE POZO	HOJA 3 de 5
		W.O.

PROCEDIMIENTO: PO-45 X	CLIENTE: CAM SRL	FECHA: 06 03 2026
PRÁCTICA DEL CLIENTE: 0	Nº PARTE: 4.121	LUGAR DE INSPECCIÓN: BASE CLIENTE

MEDICIÓN DE ESPESORES US-GOLPEADOR

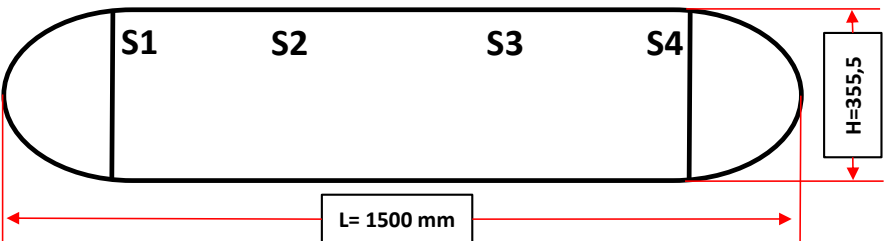
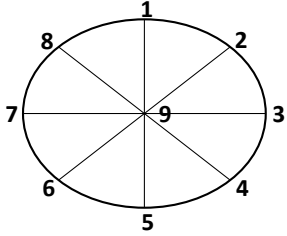

MEDICIÓN DE ESPESORES POR ULTRASONIDO EN:						Milímetros (mm)
Punto	CASQUETE A	CASQUETE B	S1	S2	S3	S4
1	9,8	9,8	9,9	9,8	9,9	9,7
2	9,7	9,8	9,9	9,9	9,9	9,9
3	9,8	9,8	9,8	9,9	9,9	9,9
4	9,8	9,8	9,8	9,8	9,9	9,8



VALVULA DE VENTEO	
N°	1
Ø	4"
PH	0,5 BAR

VALVULA DE VENTEO	
N°	N/A
Ø	N/A
PH	N/A

VALVULA DE SEGURIDAD	
Ap	1250 PSI
PRECINTO	# 013411

 GM E.N.D. S.R.L. MANSILLA HUGO GASTON Op/NII US. PM. LP		PRECINTO N°	
		FECHA PUESTA EN VIGENCIA	
FIRMA OPERADOR GM END S.R.L.	FIRMA CLIENTE - ACLARACIÓN	FIRMA - ACLARACIÓN	

CALLE 3275 N°277 BARRIO ACCESO SUR/PARQUE INDUSTRIAL- CHUBUT-9000 - CEL: (0297) 15-6256447-Email: mansilla.end@gmail.com

	INFORME DE I.N.D		Nº 17.343 HOJA 4 de 5 W.O.		
	CONTROL DE POZO				
PROCEDIMIENTO: PO-45 x	CLIENTE: CAM SRL		FECHA: 06 03 2026		
PRÁCTICA DEL CLIENTE: 0	Nº PARTE: 4.121	LUGAR DE INSPECCIÓN: BASE CLIENTE			

MEDICIÓN DE ESPESORES POR ULTRASONIDO (EN mm)

DESCRIPCIÓN	1	2	3	4
PLANO A	5	5	5	5
PLANO B	5,6	5,6	5,6	5,5
PLANO C	5,6	5,5	5,6	5,4
PLANO D	5,9	5,5	5,6	5,5
PLANO E	8,4	8,5	8,4	8,4
PLANO F	8,5	8,4	8,4	8,5
PLANO G	8,4	8,5	8,5	8,4
PLANO H	8,4	8,5	8,4	8,3
PLANO I	6,6	6,5	6,5	6,6
PLANO J	6,4	6,4	6,4	6,6
PLANO K	9	9	9	9
PLANO L	6,4	6,5	6,4	6,5

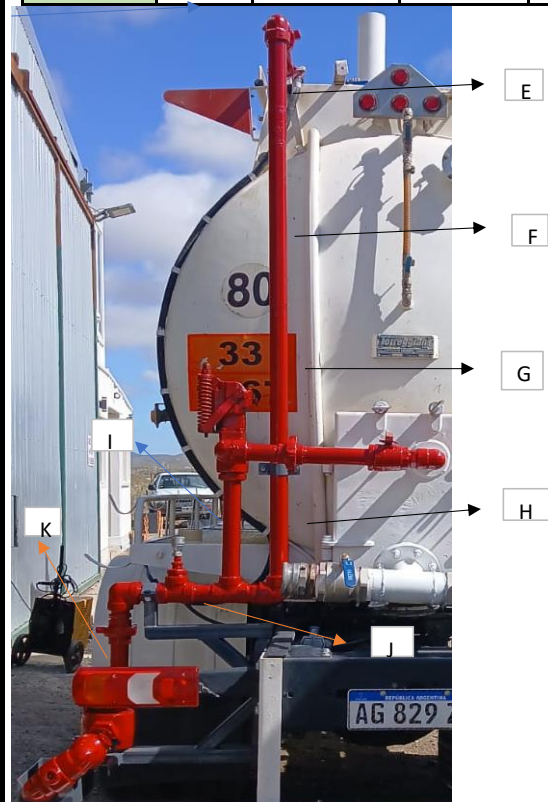
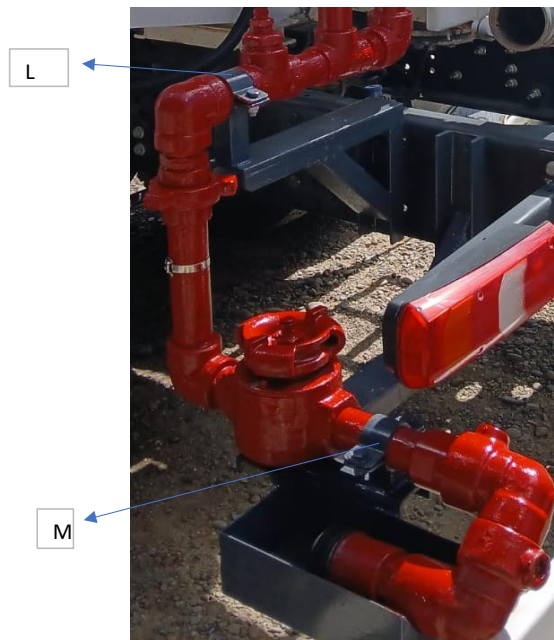

 GM E.N.D S.R.L. MANSILLA HUGO GASTON Op. NII US. PM. LP	FIRMA OPERADOR GM END S.R.L.	FIRMA CLIENTE - ACLARACIÓN	PRECINTO Nº
			FIRMA - ACLARACIÓN
			FECHA PUESTA EN VIGENCIA

CALLE 3275 N°277 BARRIO ACCESO SUR/PARQUE INDUSTRIAL- CHUBUT-9000 - CEL: (0297) 15-6256447-Email: mansilla.end@gmail.com

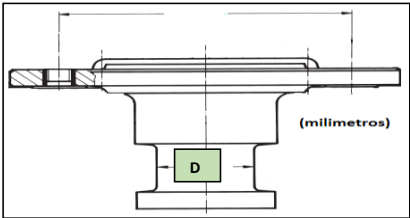
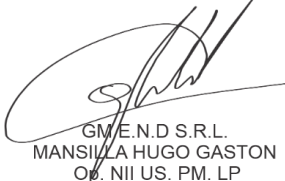
	INFORME DE I.N.D		Nº 17.343		
	CONTROL DE POZO		HOJA 5 de 5		
				W.O.	
PROCEDIMIENTO:	PO-45	X	CLIENTE:	CAM SRL	
			FECHA:	06 03 2026	
PRÁCTICA DEL CLIENTE:	0	Nº PARTE:	4.121	LUGAR DE INSPECCIÓN:	BASE CLIENTE
MANGUEROTE					
LONGITUD					
PH					
Nº IDENT					
DIÁMETRO					
APROBADO	SI	<input type="checkbox"/>	NO	<input type="checkbox"/>	
PERNO REY					
					
MARCA	N/A				
CAPACIDAD	N/A				
Nº IDENT					
DIÁMETRO					
APROBADO	SI	<input type="checkbox"/>	NO	<input type="checkbox"/>	
 GM E.N.D S.R.L. MANSILLA HUGO GASTON Op. NII US. PM. LP		PRECINTO Nº			
FIRMA OPERADOR GM END S.R.L.		FIRMA CLIENTE - ACLARACIÓN		FECHA PUESTA EN VIGENCIA	
FIRMA OPERADOR GM END S.R.L.		FIRMA CLIENTE - ACLARACIÓN		FIRMA - ACLARACIÓN	

CALLE 3275 N°277 BARRIO ACCESO SUR/PARQUE INDUSTRIAL- CHUBUT-9000 - CEL: (0297) 15-6256447-Email: mansilla.end@gmail.com