	INFORME DE I.N.D		Nº 17.342
			HOJA 1 de 4
	MOTOBOMBA		CATEGORIA INSPECCIÓN
		IV	

PROCEDIMIENTO: PO-45	<input checked="" type="checkbox"/>	CLIENTE: CAM SRL	FECHA: 04 / 03 / 2026
PRÁCTICA DEL CLIENTE: <input type="checkbox"/>	Nº PARTE: 4.120	LUGAR DE INSPECCIÓN: BASE CLIENTE	
MARCA: SCANIA	MODELO: P410	CAPACIDAD: 9 M³	
INTERNO: # 192	DOMINIO: OPQ-732	VIGENCIA: 12 MESES	

Inspección a metal limpio: Arenado <input type="checkbox"/>	Limpieza Mecánica <input checked="" type="checkbox"/>
Inspe. Us Cisterna <input type="checkbox"/>	Cisterna <input type="checkbox"/>
Prueba de Estanqueidad Cisterna Si <input type="checkbox"/>	No <input type="checkbox"/>
<u>Prueba Hidráulica:</u>	
Válvula de Seguridad <input checked="" type="checkbox"/>	Presión de Diseño 3000 PSI
	Presión de Prueba 2500 PSI
Línea <input checked="" type="checkbox"/>	Presión de Diseño 3000 PSI
	Presión de Prueba 3000 PSI
Manguerote <input checked="" type="checkbox"/>	Presión de Diseño N/A PSI
	Presión de Prueba N/A PSI

EQUIPO UTILIZADO	Nº DE SERIE / LOTE	Nº DE CERTIFICADO	F. CALIBRACIÓN	F. DE VENCIMIENTO
LÁMPARA UV	9296	61245	19/5/2025	may-30
YUGO	0586	61246	6/5/2025	may-30
EQUIPO UT1	202000541886	61239	8/5/2025	8/5/2026
BOBINA AC-DC	1414	61248	21/5/2025	21/5/2026
MEDIDOR DE CAMPO	GM 064	NO APLICA	NO APLICA	NO APLICA
KELER	MOR07	61241	16/5/2025	16/6/2026
MASA PATRON	864	45944	1/8/2023	1/8/2028

DETALLE DE INSPECCIÓN

DESCRIPCIÓN	APTO	NO APTO
Detección de Fisuras	<input checked="" type="checkbox"/>	<input type="checkbox"/>
Medición de espesores	<input checked="" type="checkbox"/>	<input type="checkbox"/>
Prueba Hidráulica	<input checked="" type="checkbox"/>	<input type="checkbox"/>
Estado de Válvulas	<input checked="" type="checkbox"/>	<input type="checkbox"/>
Estado de Retenciones	<input checked="" type="checkbox"/>	<input type="checkbox"/>



Aprobación según procedimiento Nº PO-45 ASME V;B 31.3 ;API 570; ASTM-797	SI
--------------------------------------------------------------------------	----

DETALLE DE TAREAS REALIZADAS - OBSERVACIONES - COMENTARIOS

 GM E.N.D S.R.L. MANSILLA HUGO GASTON Op. NII US. PM. LP		PRECINTO Nº	
		FECHA PUESTA EN VIGENCIA	
FIRMA OPERADOR GM END S.R.L.	FIRMA CLIENTE - ACLARACIÓN	FIRMA - ACLARACIÓN	

	INFORME DE I.N.D	Nº 17.342 HOJA 2 de 4
	MOTOBOMBA	W.O.

PROCEDIMIENTO:	PO-45	x	CLIENTE:	CAM SRL	FECHA:	04	03	2026
----------------	-------	---	----------	---------	--------	----	----	------

PRÁCTICA DEL CLIENTE:	0	Nº PARTE:	4.120	LUGAR DE INSPECCIÓN:	BASE CLIENTE
-----------------------	---	-----------	-------	----------------------	--------------

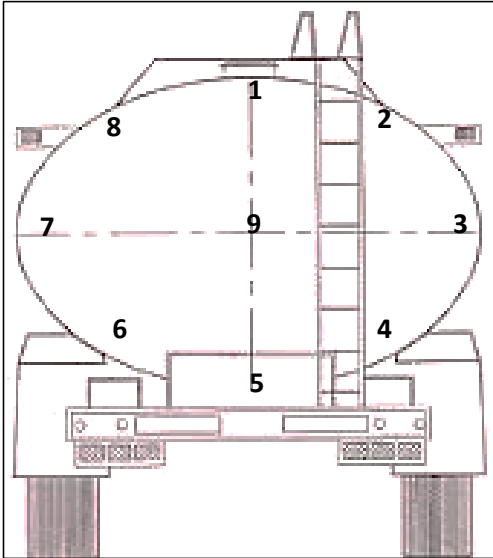

MEDICIÓN DE ESPESORES POR ULTRASONIDO EN:						Milímetros (mm)
Punto	CASQUETE A	CASQUETE B	S1	S2	S3	Espesor mínimo en (mm)
1	4,9	4,8	4,7	4,9	4,9	4,7
2	4,0	4,8	3,9	3,9	4,8	3,9
3	4,0	4,7	3,9	3,9	4,7	3,9
4	4,0	4,9	3,9	4,1	3,9	3,9
5	4,0	4,0	4,0	4,0	4,2	4,0
6	3,9	4,0	4,2	4,2	4,3	3,9
7	4,0	3,9	4,1	3,9	4,1	3,9
8	4,0	3,9	4,1	4,1	4,2	3,9
9	3,9	4,1	3,9	4,0	4,0	3,9



 GM E.N.D S.R.L. MANSILLA HUGO GASTON Op/NII US. PM. LP		PRECINTO Nº	
		FECHA PUESTA EN VIGENCIA	
FIRMA OPERADOR GM END S.R.L.	FIRMA CLIENTE - ACLARACIÓN	FIRMA - ACLARACIÓN	

CALLE 3275 N°277 BARRIO ACCESO SUR/PARQUE INDUSTRIAL- CHUBUT-9000 - CEL: (0297) 15-6256447-Email: mansilla.end@gmail.com

	INFORME DE I.N.D	Nº 17.342
	MOTOBOMBA	HOJA 3 de 4
		W.O.



PROCEDIMIENTO:	PO-45	x	CLIENTE:	CAM SRL	FECHA:	04	03	2026
----------------	-------	---	----------	---------	--------	----	----	------

PRÁCTICA DEL CLIENTE:	0	Nº PARTE:	4.120	LUGAR DE INSPECCIÓN:	BASE CLIENTE
-----------------------	---	-----------	-------	----------------------	--------------

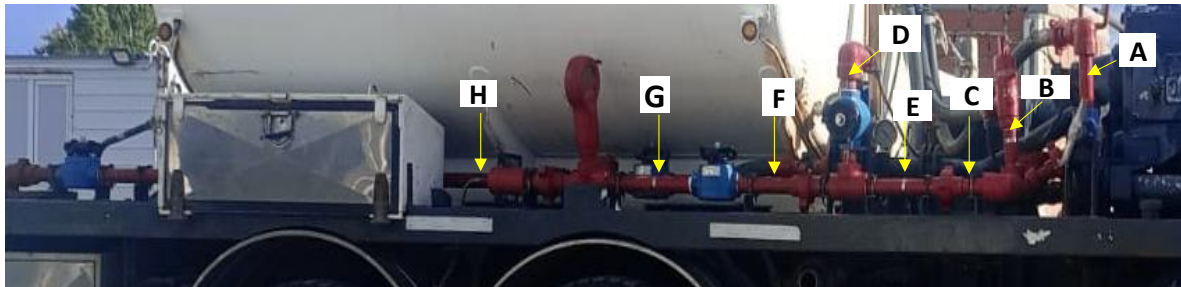
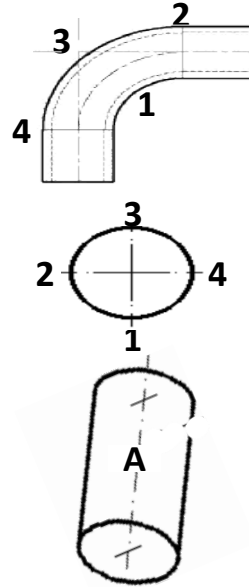
MEDICIÓN DE ESPESORES POR ULTRASONIDO (EN mm)				
DESCRIPCIÓN	1	2	3	4
PLANO A	8,5	8,4	8,5	8,6
PLANO B	8,6	8,7	8,7	8,8
PLANO C	8,5	8,7	8,9	9
PLANO D	9,1	8,9	8,7	8,7
PLANO E	8,6	8,7	8,6	9,1
PLANO F	8,9	9,1	8,7	8,8
PLANO G	8,6	8,7	8,9	8,8
PLANO H	9,1	8,9	8,9	8,8

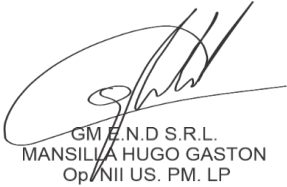

 GM E.N.D S.R.L. MANSILLA HUGO GASTON Op/NII US. PM. LP		PRECINTO Nº	
		FECHA PUESTA EN VIGENCIA	
		FIRMA OPERADOR GM END S.R.L.	FIRMA CLIENTE - ACLARACIÓN

	INFORME DE I.N.D		N° 17.342 HOJA 4 de 4 W.O.		
	MOTOBOMBA				
PROCEDIMIENTO: PO-45 <input checked="" type="checkbox"/>	CLIENTE: CAM SRL	FECHA: 04 03 2026			
PRÁCTICA DEL CLIENTE: 0	N° PARTE: 4.120	LUGAR DE INSPECCIÓN: BASE CLIENTE			
FOTO DE MANGUEROTE					
FOTO DE VÁLVULA DE SEGURIDAD					
					
 GM E.N.D S.R.L. MANSILLA HUGO GASTON Op/NII US. PM. LP		PRECINTO N°			
		FIRMA OPERADOR GM END S.R.L.	FIRMA CLIENTE - ACLARACIÓN	FIRMA - ACLARACIÓN	
		FECHA PUESTA EN VIGENCIA			

CALLE 3275 N°277 BARRIO ACCESO SUR/PARQUE INDUSTRIAL- CHUBUT-9000 - CEL: (0297) 15-6256447-Email: mansilla.end@gmail.com