	<b>INFORME DE I.N.D</b>		<b>Nº 16.453</b> HOJA 1 de 1		
	<b>SEMIREMOLQUE</b>		CATEGORIA INSPECCIÓN II		
PROCEDIMIENTO: <b>PO-34</b> X	CLIENTE: <b>CAM SRL</b>	FECHA:	18	01	2025
PRÁCTICA DEL CLIENTE: <input type="checkbox"/>	Nº PARTE: <b>16.453</b>	LUGAR DE INSPECCIÓN:	<b>BASE CLIENTE</b>		
MARCA: <b>RANDON</b>	DOMINIO: <b>OGO 405</b>	Nº DE PERNO:	<b>#07-1</b>		
INTERNO: <b>#CS 07</b>	DIAMETRO: <b>Ø50,1</b>	VIGENCIA:	<b>12 MESES</b>		

Inspección a metal limpio:	Arenado	<input type="checkbox"/>	Limpieza Mecánica	<input checked="" type="checkbox"/>
Condiciones de Inspección:	Desarmado	<input type="checkbox"/>	Armado	<input checked="" type="checkbox"/>
Inspección con partículas:	Secas	<input checked="" type="checkbox"/>	Humedas	<input type="checkbox"/>
Condiciones de Entrega:	Desarmado	<input type="checkbox"/>	Armado	<input checked="" type="checkbox"/>

EQUIPO UTILIZADO	Nº DE SERIE / LOTE	Nº DE CERTIFICADO	F. CALIBRACIÓN	F. DE VENCIMIENTO
LÁMPARA UV	9296	NO APLICA	CALIBRACIÓN INT	NO APLICA
YUGO	303	NO APLICA	CALIBRACIÓN INT	NO APLICA
EQUIPO UT1	202000541886	47942	22/11/2023	EN CALIBRACION
EQUIPO UT2	5020634	54354	23/8/2024	23/8/2025
BOBINA AC-DC	17052908	06299	8/5/2020	8/5/2025
MEDIDOR DE CAMPO	GM 064	NO APLICA	NO APLICA	NO APLICA
PARTICULAS S/H	2101005648	NO APLICA	1/6/2021	1/6/2026
MASA PATRON	864	45944	1/8/2023	1/8/2028

**DETALLE DE INSPECCIÓN**

DESCRIPCIÓN	APTO	NO APTO
Detección de Fisuras	X	
Estado de Cuerpo	X	
Detección de Fisuras	X	
Estado de Cuerpo	X	





Aprobación según procedimiento Nº PO-34 ASTM E-709	<b>SI</b>
--	-----------

**DETALLE DE TAREAS REALIZADAS - OBSERVACIONES - COMENTARIOS**

 GM E.N.D S.R.L. MANSILLA HUGO GASTON Op. NII US. PM. LP		PRECINTO Nº	
		FECHA PUESTA EN VIGENCIA	
FIRMA OPERADOR GM END S.R.L.	FIRMA CLIENTE - ACLARACIÓN	FIRMA - ACLARACIÓN	

CALLE 3275 N°277 BARRIO ACCESO SUR/PARQUE INDUSTRIAL- CHUBUT-9000 - CEL: (0297) 15-6256447-Email: mansilla.end@gmail.com

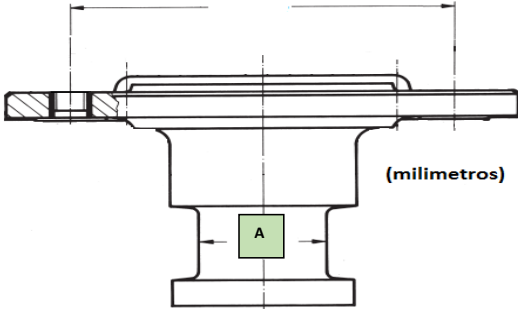
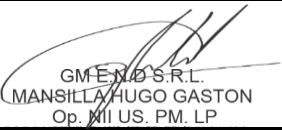
	<b>INFORME DE I.N.D</b>		Nº <b>16.453</b>		
	<b>SEMIREMOLQUE</b>		HOJA 2 de 2		
PROCEDIMIENTO: <b>PO-34</b> <input checked="" type="checkbox"/>		CLIENTE: <b>CAM SRL</b>	FECHA: 18   01   2025		
PRÁCTICA DEL CLIENTE: <input type="checkbox"/>	EQUIPO: <input type="text"/>	LUGAR DE INSPECCIÓN: <b>BASE CLIENTE</b>			
MARCA <input type="text" value="JOST"/> CAPACIDAD <input type="text" value="65000 TON."/> N° IDENT <input type="text" value="#07-1"/> APROBADO SI <input checked="" type="checkbox"/> NO <input type="checkbox"/>					
<b>DESCRIPCIÓN</b>	<b>MEDIDAS</b>		 <p>(milímetros)</p>		
Medida de A	Ø50,1	mm			
 GM END S.R.L. MANSILLA HUGO GASTON Op. VII US. PM. LP		PRECINTO Nº <input type="text"/> FIRMA CLIENTE - ACLARACIÓN		FECHA PUESTA EN VIGENCIA <input type="text"/> FIRMA - ACLARACIÓN	
FIRMA OPERADOR GM END S.R.L.		FIRMA CLIENTE - ACLARACIÓN		FIRMA - ACLARACIÓN	

CALLE 3275 N°277 BARRIO ACCESO SUR/PARQUE INDUSTRIAL- CHUBUT-9000 - CEL: (0297) 15-6256447-Email: mansilla.end@gmail.com